



SD8161 Speed Dome
Network Camera

Quick Installation Guide

English | 繁体中文 | 简体中文 | 日本語 | Français | Español | Deutsch | Português | Italiano | Türkçe | Polski | Русский | Česky | Svenska | Nederlands
Dansk | Indonesia | العربية

1080P HD • 18x Zoom • PoE

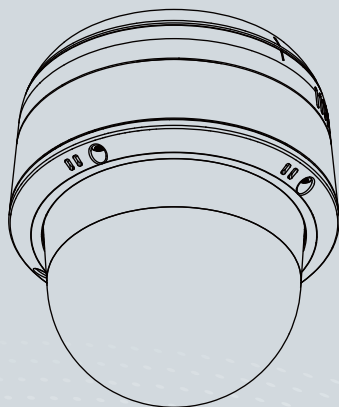

SUPREME



Varning innan installation

- Stäng av strömmen till nätverkskameran om det skulle ryka om den eller lukta konstigt.
- Se din användarmanual för drifttemperatur.
- Demontera inte nätverkskameran.
- Rör inte nätverkskameran när den åskar.
- Sätt inte in några föremål i nätverkskameran såsom t.ex. nålar.
- Tappa inte nätverkskameran.
- Panorera eller luta inte nätverkskameran manuellt när strömmen är på.

1 Paketinnehåll

- SD8161

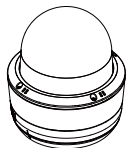

- PC/ABS/Tonat kupolhölje/ I/O kabel (säljs separat)

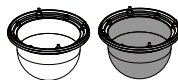

- Skruvar/Alignment Sticker/ stjärnskruvmejsel T25

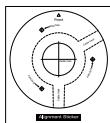
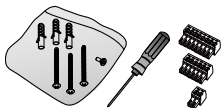

- Snabbinstallationsguide



- Installationsdiska



2

Physical Description

Utsidan

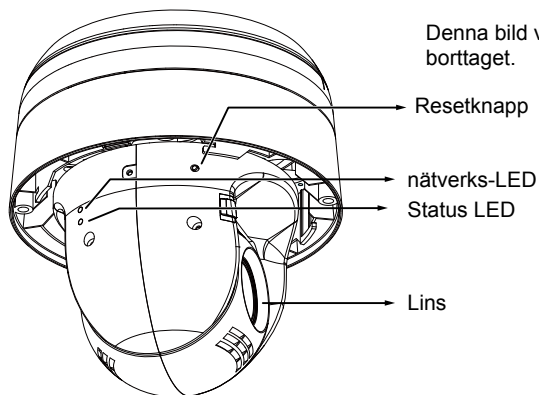

MicroSD-kortfacket går att öppna genom att ta bort kupollocket med T25 skruvmejseln.

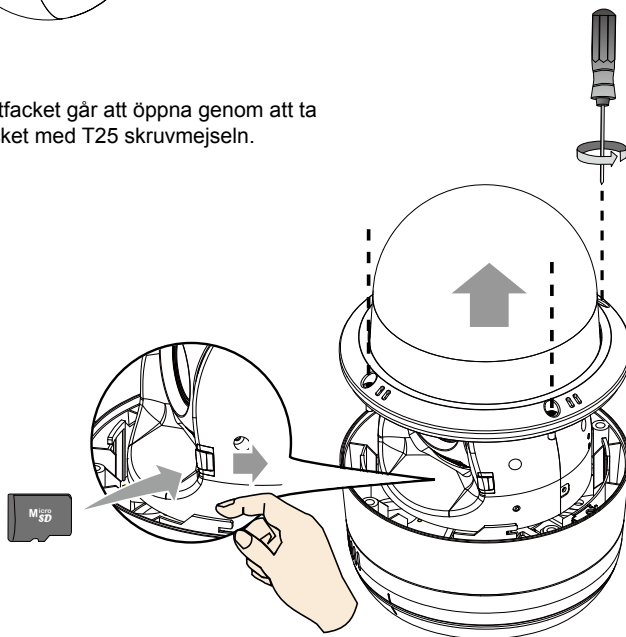

SW-93

3 Hårdvaruinstallation

Kameran vägen 2.2 kg. Välj en fast monteringsplats för att undvika vibrationer på kameran.

1. Vänd och ta bort den övre delen.
2. Fäst bormallen på väggen. Borra 3 hål i väggen och borra ytterligare ett hål för att dra kablar.

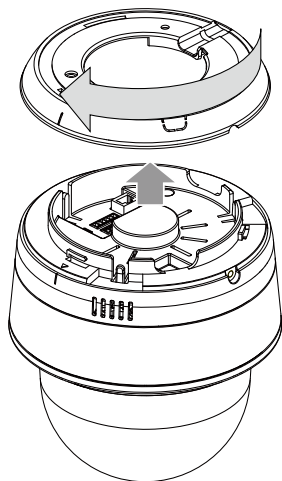

1

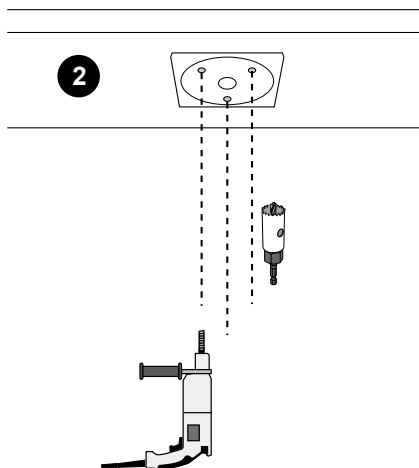

2



OBSERVERA:

1. IO-kablar tillhandahas av användaren
2. Rör ej vid kretskortet för att undvika skador från statisk elektricitet.
3. Använd endast CAT5e och CAT6 kablar.

4. Hamra fast de gängade ankarna.
5. Säkra den övre delen till taket med hjälp av de medföljande skruvarna.
6. Dra kablar genom det förborrade hålet eller sidoöppningarna, och anslut därefter kameran.

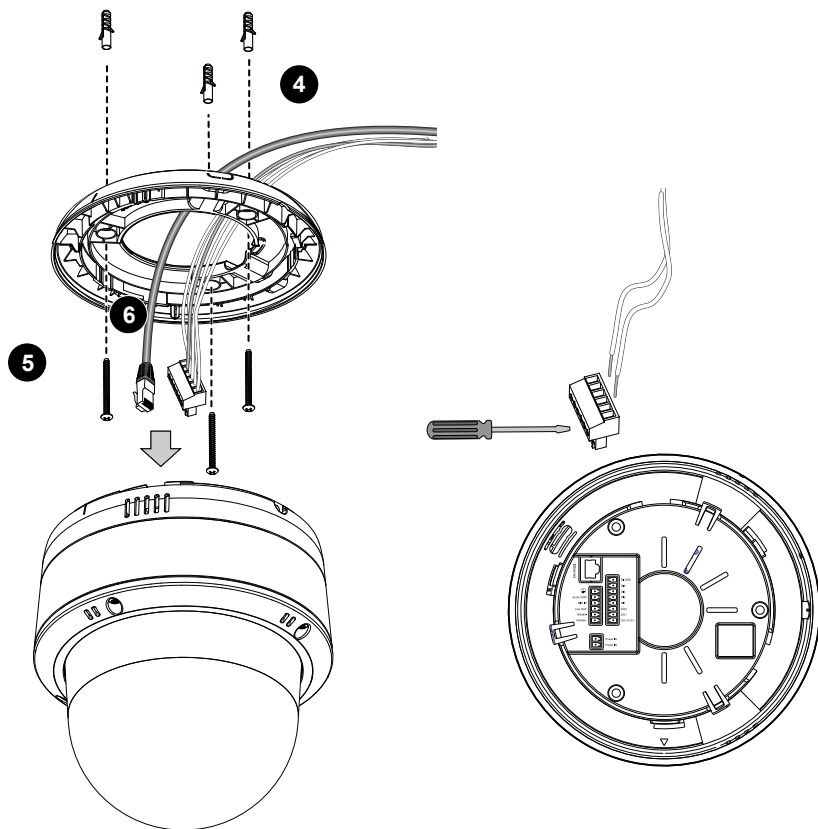

Montering av nätverskamera

7. Bringa kamerahuset i linje med den övre delen. Bringa justeringsmärket på kameran i linje med det på den övre delen. Tryck upp kameran så att den överensstämmer med den övre delen.
8. Snurra kameran medurs.
9. Använd den medföljande T25 skruvmejseln för att dra åt den manipulationssäkra skruven på sidan för att säkra anslutningen. Se till att alla delar har spänts åt ordentligt.

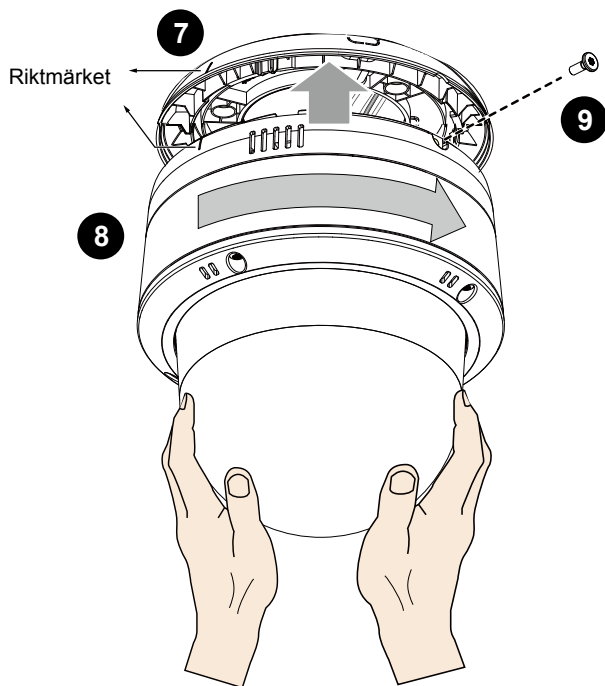

4

Driftsättning av nätverk

Uppkoppling

1. Anslut nätverkskamerans Ethernet-kabel (CAT5e) till en PoE Plus-brytare.

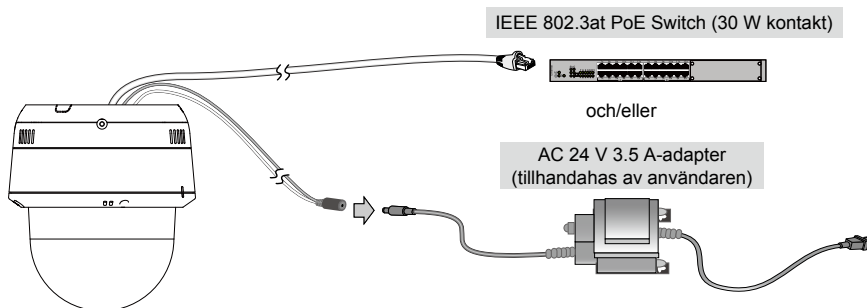

2. Anslut strömledningarna till AC 24 V strömadaptern (medföljer).

Du kan koppla in båda strömkällorna för ett överskott av el.

Power over Ethernet (High Power PoE)

Vid användning av annan kontakt än PoE

Använd en PoE Plus PoE Power Injector (köps separat) som klarar 30 W uteffekt att ansluta mellan nätverkskameran och en brytare utan PoE.

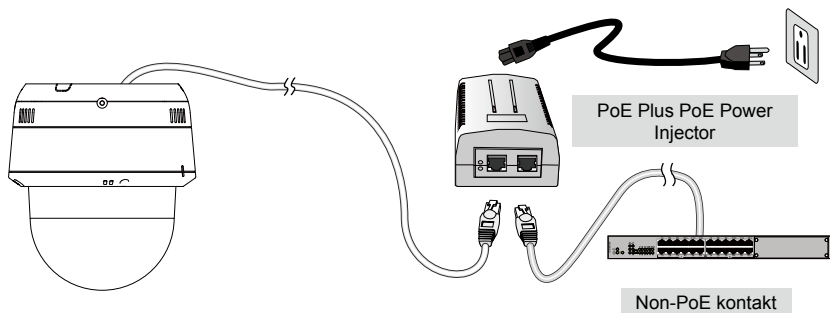

5 Tilldela IP-adress

1. Installera "Installation Wizard 2" från katalogen för programvarufunktion från CD-skivan.
2. Programmet kommer att utföra analyser på din nätverksomgivning. Efter att ditt nätverk har analyserats, klicka på knappen "Next" för att fortsätta programmet.
3. Programmet kommer att söka efter VIVOTEK videomottagare, videoservrar eller nätverkskameror på samma LAN.
4. Efter en kort sökning, kommer huvudfönstret för installationen att dyka upp. Dubbelklicka på MAC adressen som matchar den som är tryckt på kameraetiketten eller S/N numret på förpackningsetiketten för att öppna en webbläsarsession med nätverkskameran (Network Camera).

6 Klar att använda

1. En webbläsarsession med nätverkskameran bör föranleda enligt nedan.
2. Du bör kunna se live video från din kamera. Du kan också installera mjukvaran med 32-kanaler för inspelning från cd:n i en utbyggnad som består av flera kameror. För installationsdetaljer, se till dess relaterade dokument.



För vidare installation, se användarmanualen på CD-skivan.

HARDWARE LIMITED WARRANTY

What Is Covered: This warranty covers any hardware defects in materials or workmanship, with the exceptions stated below.

How Long Coverage Lasts: This warranty lasts for THIRTY-SIX MONTHS from the date of purchase by the original end-user customer.

What Is Not Covered: This warranty does not cover cosmetic damage or any other damage or defect caused by abuse, misuse, neglect, use in violation of instructions, repair by an unauthorized third party, or an act of God. Also, if serial numbers have been altered, defaced, or removed. Further, consequential and incidental damages are not recoverable under this warranty.

What VIVOTEK Will Do: VIVOTEK will, in our sole discretion, repair or replace any product that proves to be defective in material or workmanship. Any repair or replaced part of the product will receive a THREE-MONTH warranty extension.

How To Get Service: Contact our authorized distributors in your region. Please check our website (www.vivotek.com) for the information of an authorized distributor near you.

Your Rights: SOME STATES DO NOT ALLOW EXCLUSION OR LIMITATION OF CONSEQUENTIAL OR INCIDENTAL DAMAGES, SO THE ABOVE EXCLUSION OR LIMITATION MAY NOT APPLY TO YOU. THIS WARRANTY GIVES YOU SPECIFIC LEGAL RIGHTS, AND YOU MAY ALSO HAVE OTHER RIGHTS WHICH VARY FROM STATE TO STATE.



VIVOTEK INC.

6F, No. 192, Lien-Cheng Rd., Chung-Ho,
Taipei County, Taiwan.

www.vivotek.com

1. Proof of the date of purchase is required. In the event you can not render such document, warranty will commence from the date of manufacture.
2. Cosmetic damage will only be covered by this warranty if such damage has been existed at the time of purchase.

P/N:625028100G Rev.: 1.0

All specifications are subject to change without notice.
Copyright © 2014 VIVOTEK INC. All rights reserved.



VIVOTEK INC.

6F, No.192, Lien-Cheng Rd., Chung-Ho, New Taipei City, 235, Taiwan, R.O.C.
| T: +886-2-82455262 | F: +886-2-82455532 | E: sales@vivotek.com

VIVOTEK Netherlands B.V.

Busplein 36, 1315KV, Almere, The Netherlands
| T: +31 (0)36 5389 149 | F: +31 (0)36 5389 111 | E: saleseurope@vivotek.com

VIVOTEK USA, INC.

2050 Ringwood Avenue, San Jose, CA 95131
| T: 408-773-8686 | F: 408-773-8298 | E: salesusa@vivotek.com